

憑藉嚴謹的科研態度和領先的工藝水準，讓德國Hi-Fi音響製造業與“德國汽車”一樣馳名全球。而進入國內市場的德國音響品牌同樣不勝枚舉，且都有著較高的硬性素質表現，多數定位中高端音響行列，其中也不乏一些售價百萬的Hi-End級別產品。從音響發燒友的角度來看，大家對於“德國製造”的音響設備始終欲罷不能，或者說“德國製造=高品質”已經是多數人心中根深蒂固的一種印象。因此也能看到市面上的德系音響，相對其他品牌價格稍貴，但依舊有人為它的聲音表現去買單。本文的主角是來自以大功率功放著稱的德國Analog Domain，它成立於2010年，雖然年輕，但首次亮相慕尼黑音響展即飽受關注。總裁Angel Despotov在創辦Analog Domain之前已是一位資深的錄音室監聽音箱研發工程師，多年的工作經驗讓他深知什麼才是正確的聲音。同樣的一對揚聲器，在不同的功放系統驅動下，有著明顯的聲音差異，為了追求真實現場的聲音重播效果，Angel Despotov有了設計出不計成本的頂級功率放大器的想法，以匹配市面上的優質揚聲器，Analog Domain品牌也應運而生。以模擬電路和大功率為核心設計理念Analog Domain的品牌名稱翻譯成中文是“模擬域”，可以看出它的產品是以模擬音頻技術為核心。官網也對為何採用模擬放大電路進行了詳細解釋，廠家認為音樂不是一個恆定的正弦波，錄音質量越好，峰值比就越高。當放大沒有削波的音樂信號時，放大器將以低於其峰值額定值的平均功率運行，僅在極少數情況下才使用全功率輸出。在低於最大輸出時，數字放大設備每下降6dB，就會丟失一位信息，失真也會隨之提升，以及其他可能出現的噪聲問題。而模擬放大電路的失真是隨信號幅度線性下降的，具有出色的聲音保真度和分辨率。如果對傳統的模擬電路進行改進，也能大大提升它的能量轉換效率。最重要的一點：模擬放大電路更接近真實的現場聲音。



ULTIMATE SOUND MACHINES





在Analog Domain看來，功放的第一瓦性能雖然非常重要，但想要還原真實現場的聲音，尤其是具有大動態的錄音，充足的功率驅動是必不可少的，而不是剛剛好足以驅動揚聲器。一些高品質的錄音，其峰值將達到20dB或以上，這也意味著需要100倍以上的驅動功率，才能達到逼真的重播水平。

專注精品與務實

德國製造理念中的“務實”被Analog Domain體現的淋漓盡致，雖成立十多年，但產品並不多，每一款都是精華所在，例如單聲道後級功放DX9系列共有4款型號，功率分別從550W(8歐姆)至4000W(8歐姆)，你沒看錯，Analog Domain的旗艦單聲道後級功放擁有8歐姆下4000W的輸出功率，4歐姆下翻倍至8000W，任何音箱在它的驅動下都能有排山倒海的陣勢。而本文測評的Isis M75D是Analog Domain唯一的合併式立體聲功放，嚴格意義上說是第二代Isis M75D，前級放大電路以及濾波部分進行了升級，據說是旗艦型號的全新技術下放，工程師們經過長達7個月調校，才最終達到滿意的形態。Isis M75D適用於擁有書架式音箱或者小型落地音箱的用戶群體，延長了超大功率單聲道後級之外的產品線。雖然廠家對新款的Isis M75D進行了迭代升級，但依舊採用之前的型號名稱，這種精簡產品線、把一個品類做到極致方式，說到底還是秉承“務實”的發展理念。當把Isis M75D設置為橋接模式，就可以作為單聲道功放，此時的Isis M75D仍然具有前級功能，通過一根Analog Domain專用的連接線，搭配立體聲純後級Isis M75P的橋接模式來使用。這樣的設計可以節省用戶在後期升級成為兩台單聲道功放時的前級成本。當然，兩台功放配合還有其他玩法，下文將詳細說明，由此也可以看出，Analog Domain僅有的一個立體聲純後級功放也是為了延伸Isis M75D功能性而設計的。







此外，Analog Domain的產品線還有1款解碼器The DAC1以及2款音箱產品。特別要介紹一下這款解碼器The DAC1，從它的外觀設計可看出與Isis M75D可作為套裝搭配使用，The DAC1的數字信號首先經過異步採樣轉換，然後再度進入數字濾波，前面的採樣濾波經過修正後以24bit/768kHz方式進行全平衡模擬轉換，這整個過程均受時鐘控制和校準，這樣做的優點是Jitter值極低，令聲音準確度更高。

兼顧大功率與低失真的DXDrive技術Analog Domain的功放產品是如何兼顧超大功率和極低失真的呢？這就要介紹到廠家獨立研發的專利技術DXDrive，這個技術應用於Analog Domain所有的功率放大器產品，包括合併功放Isis M75D。工程師們採用線性更好的The Excalibur放大電路，由於它的“共射極”輸出，如果使用傳統的偏壓控制方式，容易導致熱失控，有可能造成電路毀壞。DXDrive專利技術則大大減少了該種問題，它不感測晶體的熱變化，而直接監測空載電流，以動態方式調整偏壓，維持最佳工作點，從而獲得理想的低失真和線性放大。據悉，目前DXDrive已經更新到第九代DX901晶片，效果更佳。

Isis M75D的精緻與強悍在初次見到Isis M75D時，它的體積並沒有想像中的魁梧，要知道在8歐姆下Isis M75D每聲道擁有250W的功率輸出，4歐姆下可達到400W。雖說體型不大，但整機重量達到了25KG，可見內部的結構佈局相當緊湊，並且用料紮實。機殼採用鋁合金CNC組件結合而成，能有效抑制諧振。機身黑色部分類似於橡膠材質，與銀白色的鋁合金形成視覺與觸覺的雙重碰撞，在相對傳統的音響行業，Isis M75D無疑走在了時尚設計的前沿。

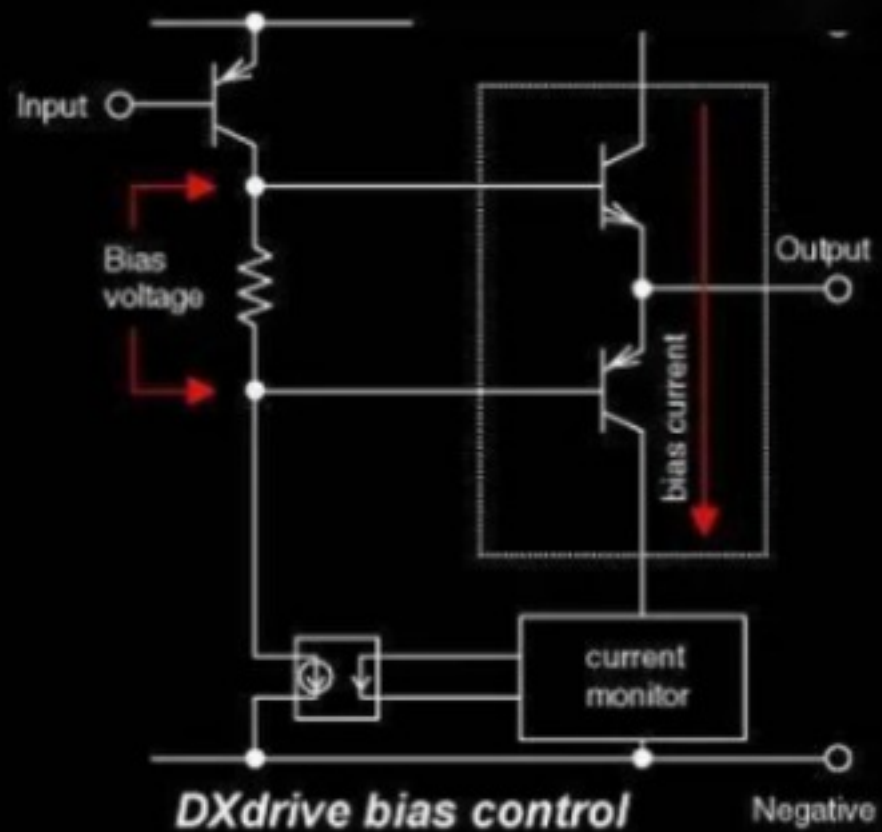
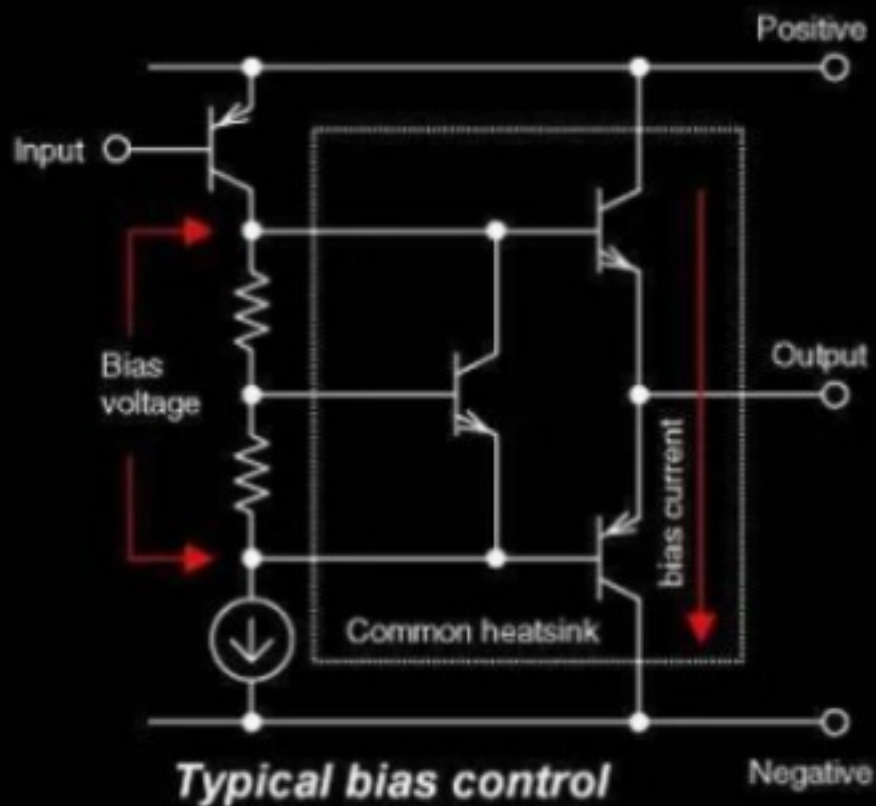



機殼頂部有一個碩大的AD標識，兩邊則是多個長條形散熱孔，與箱體兩側鑄型散熱片相連，增加造型設計的同時也有利於散熱。機身沒有其他散熱孔，實測工作中機身溫度並不高，如此高的能效轉換很難讓人認為它是一款標準的AB類功放。由於箱體密封性很好，具有一定的防塵效果，展會中廠家甚至將瓶裝水倒在正工作的Analog Domain功放表面，以證明其製造工藝的精確程度。 Isis M75D的前面板採用對稱式設計，中央音量控制旋鈕的兩邊各有一塊顯示屏，較大的顯示字體方便遠距離觀察，分別顯示音量級別和信道。控制按鍵除了常見的開關機、靜音、信道選擇以外，還有相位切換，以及一個高素質耳機接口，對於音箱與耳機雙修的發燒友而言堪稱福利功能，期間試聽了幾款耳機，即使平時較為難推的大耳在接駁Isis M75D以後，也被驅動的像模像樣，看來Analog Domain有潛力向耳放市場進攻了。當然，除了機身按鍵控制以外，該機也配備了遙控器，方便用戶遠距離的操控。 Isis M75D擁有2組XLR平衡輸入以及2組RCA輸入，鍍金的RCA端子擁有更佳的穩定性，長期使用不易氧化，降低信號傳輸的損耗。並且用戶可以通過上方的撥桿調節RCA模擬信號的輸入電平，有0dB和+8dB可選。上文提到Isis M75D搭配Isis M75P可橋接為單聲道功放使用，每聲道在8歐姆下就擁有500W的驅動功率。其實還可以讓兩台功放都設置為立體聲模式， Isis M75D的前級輸出給到Isis M75P後，其中一台推高頻，另外一台推低頻，標準的雙線分音玩法。如果是三分頻的音箱，可以再添置一台Isis M75P進行前級信號串聯，實現三線分音的頂級玩法。







LOUDSPEAKER CONNECTIONS

RIGHT

LEFT

OUTPUT DISABLED



— BRIDGE —
MINIMUM LOAD
4 OHM

 **WARNING! HAZARDOUS VOLTAGE**
DO NOT TOUCH OR SHORT-CIRCUIT OUTPUTS DURING OPERATION

- XLR5 PINS
1 - LH
2 - LC
3 - GND
4 - RC
5 - RH

ISIS
AUDIO AMPLIFIER

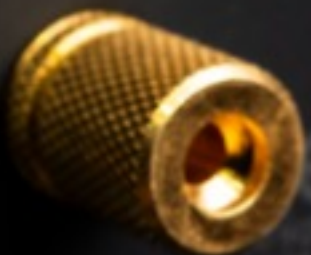

第二代Isis M75D除了在前置放大器部分進行了提升以外，接線柱也升級為更發燒的德國WBT，同樣是高品質的鍍金材質，支持裸線、Y插和香蕉頭，擁有更大接觸面積，牢固程度也更好，保證了輸出信號的穩定傳輸。在接線柱上方有2個指示燈，如果亮起，說明出現短路情況，就需要檢查音箱線或音箱，此時功放會自動進入安全保護狀態。再次體現了德國電子產品設計的嚴謹性。擁有獨立的鍍金接地端子，方便發燒友連接專業地盒，進一步降低設備的內部噪聲。**還原真實現場的聲音**其實在幾個月前已經有測評這台Isis M75D合併功放的打算，但因為與之能匹配的音箱一直沒到位，就拖了比較久的時間。直到近期，KEF全新Reference 5 Meta旗艦落地音箱到家電論壇體驗中心測評，兩者無論從價位段還是性能參數，都是比較搭配的。Analog Domain中國總代理弦聲音響的大陸地區授權經銷商（論壇暱稱：音樂等於力量），為了能讓我們更好的感受到Isis M75D的實力，將他認為與之搭配最佳的音響附件也一同送測，包括：雅圖Argento FLOW信號線、巫毒VooDoo Cable Air Dragon V電源線、巫毒VooDoo Powermatic 4插排以及德國Alto-Extremo樂陶的避震釘。在功放、音箱和線材都處於一個較高級別的情況下，整套系統的音源自然也不能拖後腿，特別與之搭配了Esoteric K1X SACD/CD播放機，自此，這套總價五十萬左右的頂級Hi-Fi系統組建完畢。







VooDoo

Certificate of Authenticity

This Manufacturer's Certificate Validates and Registers
AIR DRAGON V POWERCORD - SERIAL #20601
to be of Genuine Handcrafted Construction and Tested on December 9, 2020

This product is protected by the Manufacturer's Lifetime Warranty
The VooDoo Cable trademark is protected by International Trade and Copyright Law

Signature

Distributed by Sound Of Strings - Hong Kong



© 2012 VooDoo Cable U.S.A. - Tel: +91 510 530 7000







KEF REFERENCE 5 Meta落地音箱採用3分頻設計，擁有4個6.5寸低音單元，由於單元的佈局比較緊湊，加上較窄的箱體，讓人直觀感受是一個中小型的落地音箱，延續KEF高靈敏度、低阻抗的設計理念，因此REFERENCE 5 Meta相對其他同級別的音箱而言，會更容易被驅動。但好推並不意味著可以推好，作為一款應用KEF全新第12代Uni-Q®同軸共點單元加上MAT™技術的新品，與Isis M75D又能搭配出怎樣的聲音呢？最近收了一批素質非常不錯的老唱片，其中就包括這張Pavarotti早期的錄音作品，大多數曲目在上世紀70年代錄製，由DECCA公司在07年整理再次發行。當時Pavarotti正值最佳的身體狀態，對比他後期的錄音作品，人聲更為飽滿和通透，且富有鮮活力，能真正能體會到世界三大男高音之首的特殊魅力。在測評的這套系統上再聽Pavarotti，原本使用鋁製單元的REFERENCE 5 Meta由Isis M75D的驅動下卻營造出親近、自然的美妙音色，人聲的能量與厚度非常飽滿，但並不會顯得過於生猛，這種細膩柔和的中低頻讓人倍感舒適。和聲部分的層次分明、輪廓清晰，聲場寬闊且有一定的縱深感，靜下心來，彷彿置身於音樂會現場，舞台上中氣十足的Pavarotti將歌聲拔地而起，充滿無盡地燦爛和輝煌。每當遇到高價位的大系統，必定要嘗試播放這張金嗓子試音碟2的巴赫管風琴神曲《d小調託卡塔與賦格》，Isis M75D憑藉400瓦的強勁功率，將管風琴那種寬廣的音域和雄偉的音色完全凸顯。風暴般的急板段落，一氣呵成，像流水一般，可見Isis M75D的中低頻控制力與瞬態響應出色。再聽專輯內的第二首鋼琴作品，高頻通透自然，擁有豐富的細節和延伸，充滿華麗感。中低頻則飽滿有厚度，兼顧彈性與低頻泛音，令音樂更加富有親和力。

Pavarotti



THE ULTIMATE COLLECTION

Accuphase

Special Sound Selection 2
for Superior Equipment



SUPER AUDIO CD

automanmusic.com

EIN STRAUSSFEST

TELARC
DMPA
STEAL & CO. 85284

BLUE DANUBE WALTZ · CHAMPAGNE POLKA
TALES FROM THE VIENNA WOODS
AND OTHER FAVORITES

CINCINNATI POPS ORCHESTRA
ERICH KUNZEL



Fred JASCHKE

96 Sonate. Die Kapelle Johann Strauß beim Hoffball.

大編制交響樂的試聽選擇了這張《紅杉仔》，將Isis M75D的音量開到120+，在體驗中心70平米的試聽室中，看看REFERENCE 5 Meta能帶來怎樣的氣勢。隨著“啪”的一聲響起，已經感受到Isis M75D不俗的實力了，那一聲清脆悠揚還不失觸達內心的震撼。管弦樂的重播上，除了前文提到的中低頻飽滿厚重、富有彈性以外。高頻的細節也非常豐富，能完美呈現銅管樂器的質感與光澤。出色的清晰度營造出有層次、有深度的樂隊舞台感，樂器的定位同樣精準，立體感十足。對於這張聽了數遍的交響樂發燒碟而言，Isis M75D似乎讓我聽到了更多約翰斯特勞斯家族創作時的意境。

總結： Analog Domain的這款旗艦合併功放Isis M75D擁有超強的8歐姆下250W的輸出功率，適用於書架音箱以及小型落地音箱，甚至是本次測評搭配的高靈敏度低阻的中型落地音箱，擁有出色的瞬態響應和控制力，實屬合併式功放中的強者典範。後期還可以再購置M75P升級為兩台單聲道功放的驅動系統，或是雙線分音玩法，且保留它的高品質前級功能，不必再另外購置前級。在驅動KEF REFERENCE 5 Meta旗艦落地音箱時音色中正、耐聽，音樂的細節、聲場、層次、定位等方面，均有該價位段產品中的頂級表現。Analog Domain中國總代理：弦聲音響www.soundofstrings.com.hk大陸地區授權經銷商（論壇暱稱）：音樂等於力量

